

①・② 男子 一般の部・30代の部 ( 1・2 コート )

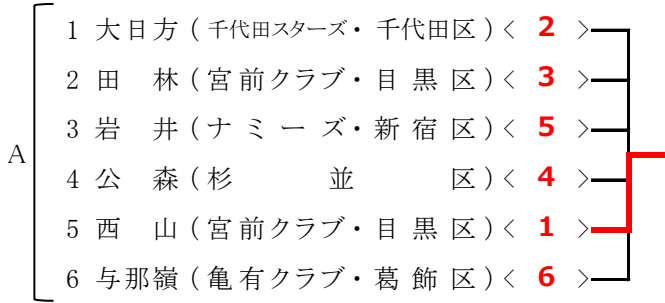

③ 男子 40代の部 ( 5・6 コート )

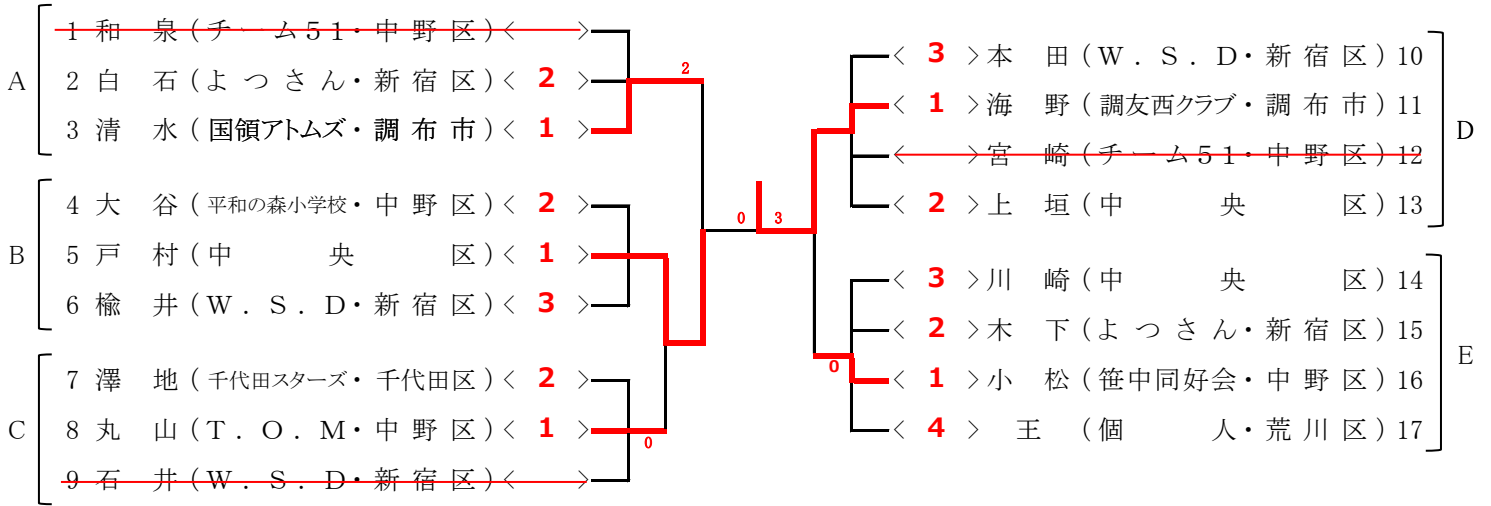

④ 男子 50代の部 ( 7・8 コート )

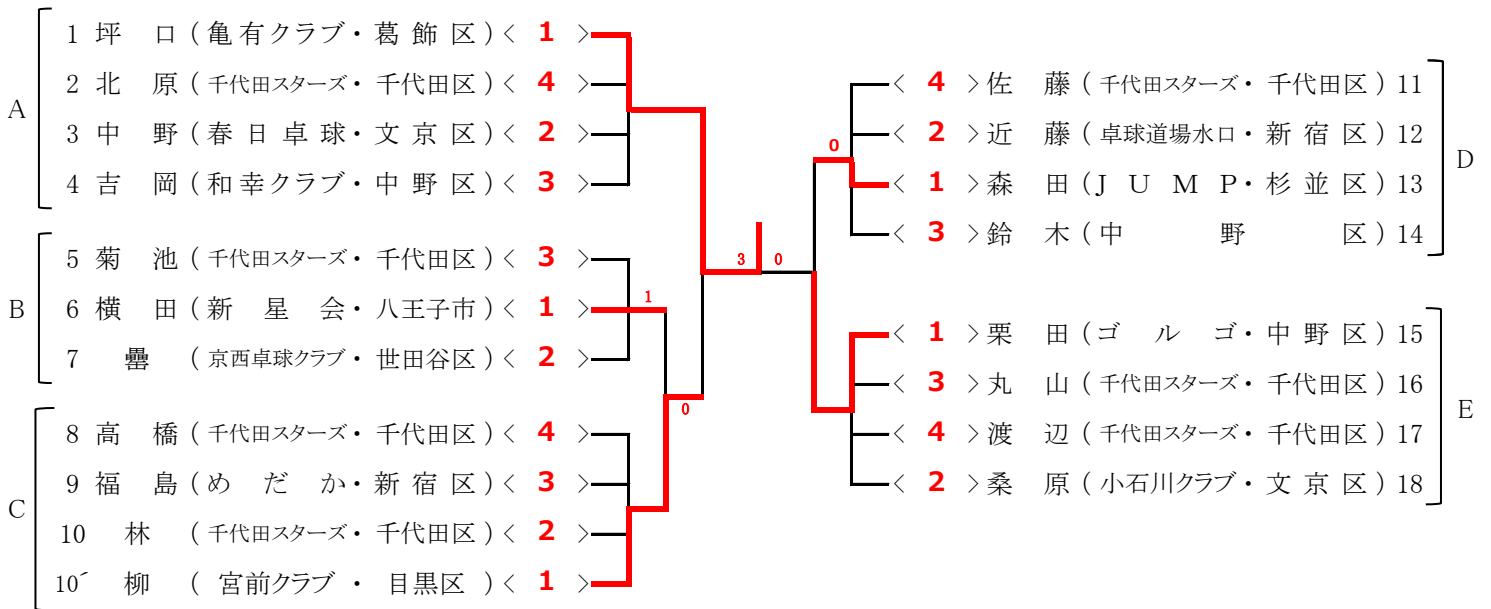

⑤ 男子 60代の部 ( 9・10 コート )

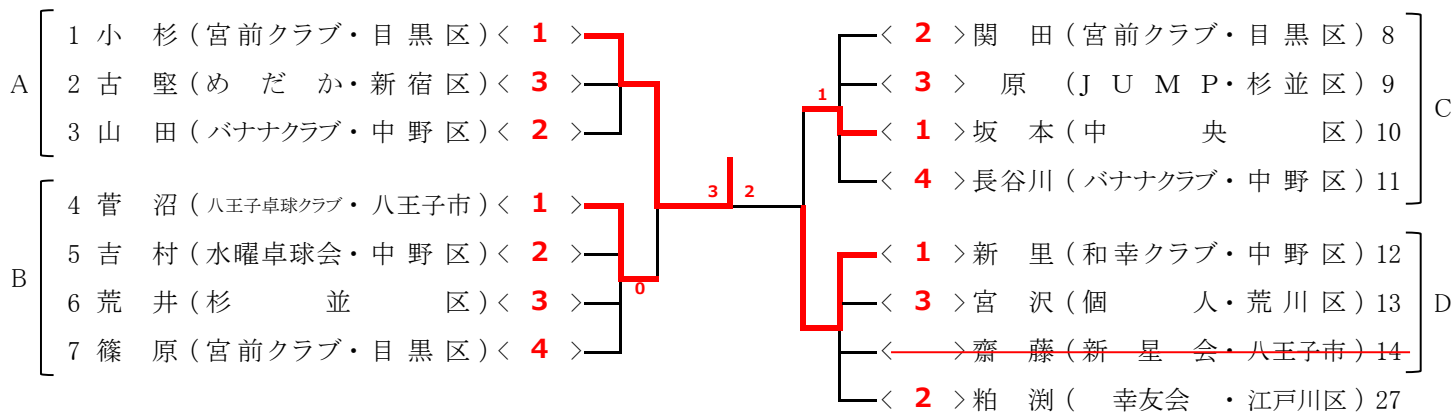

⑥ 男子 70代の部 ( 11・12 コート )

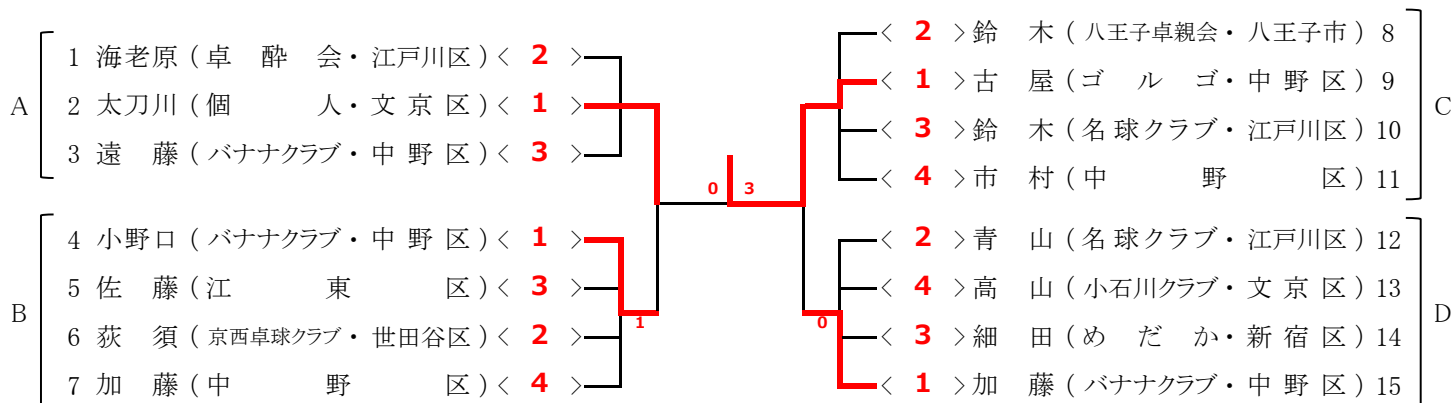

⑦・⑧ 女子 一般の部・30代の部 ( 3・4 コート )

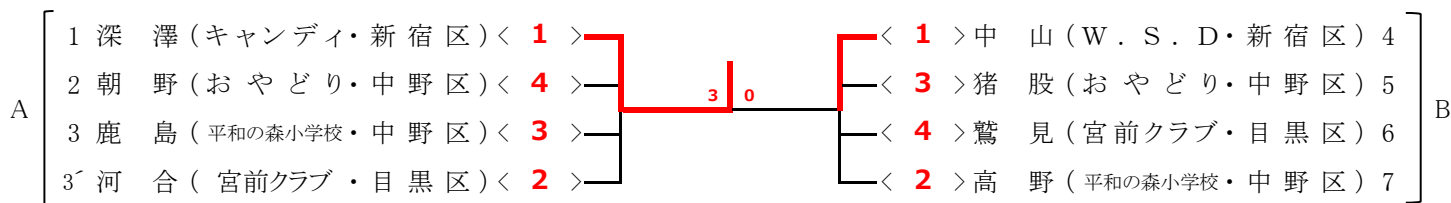

⑫ 女子 70代の部 ( 13・14 コート )

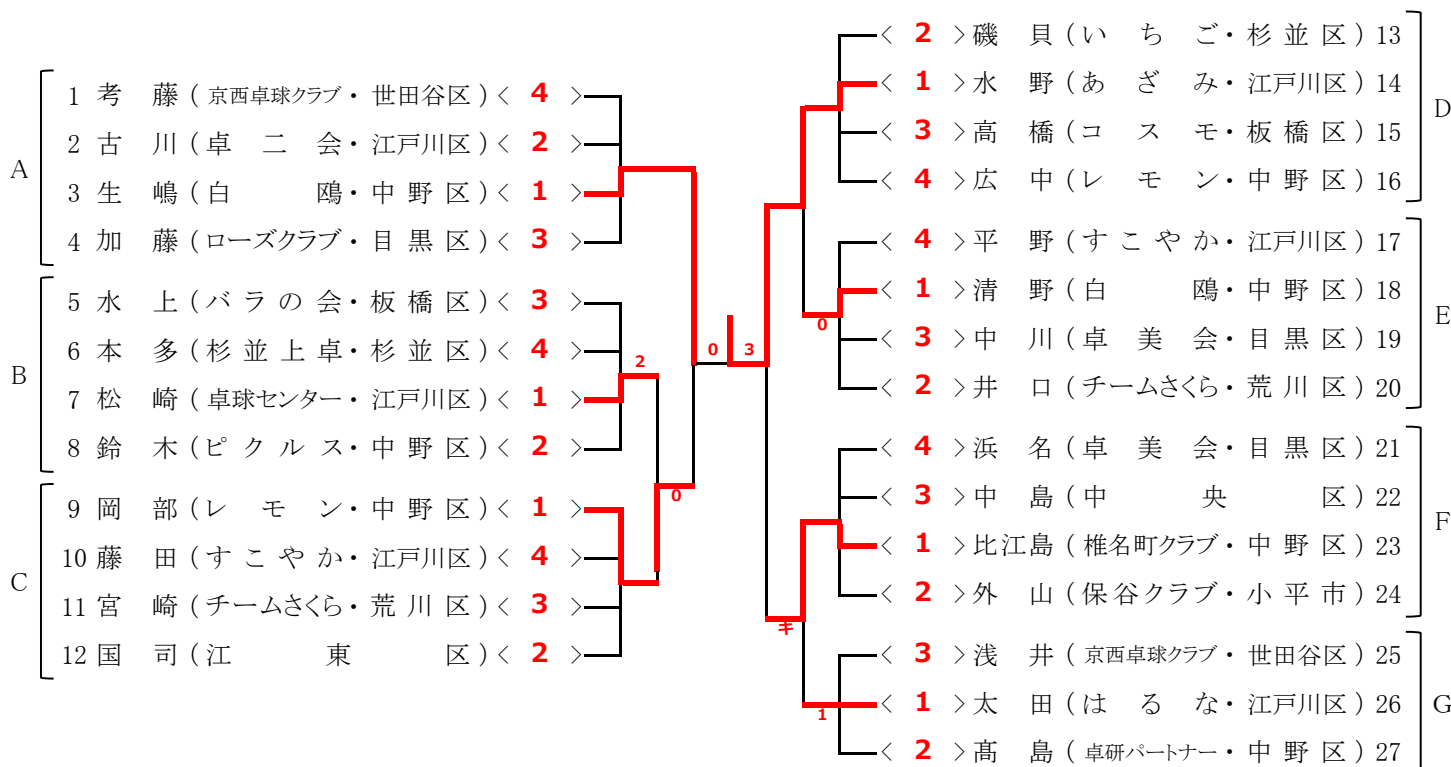

⑨ 女子 40代の部 ( 22~24 コート )

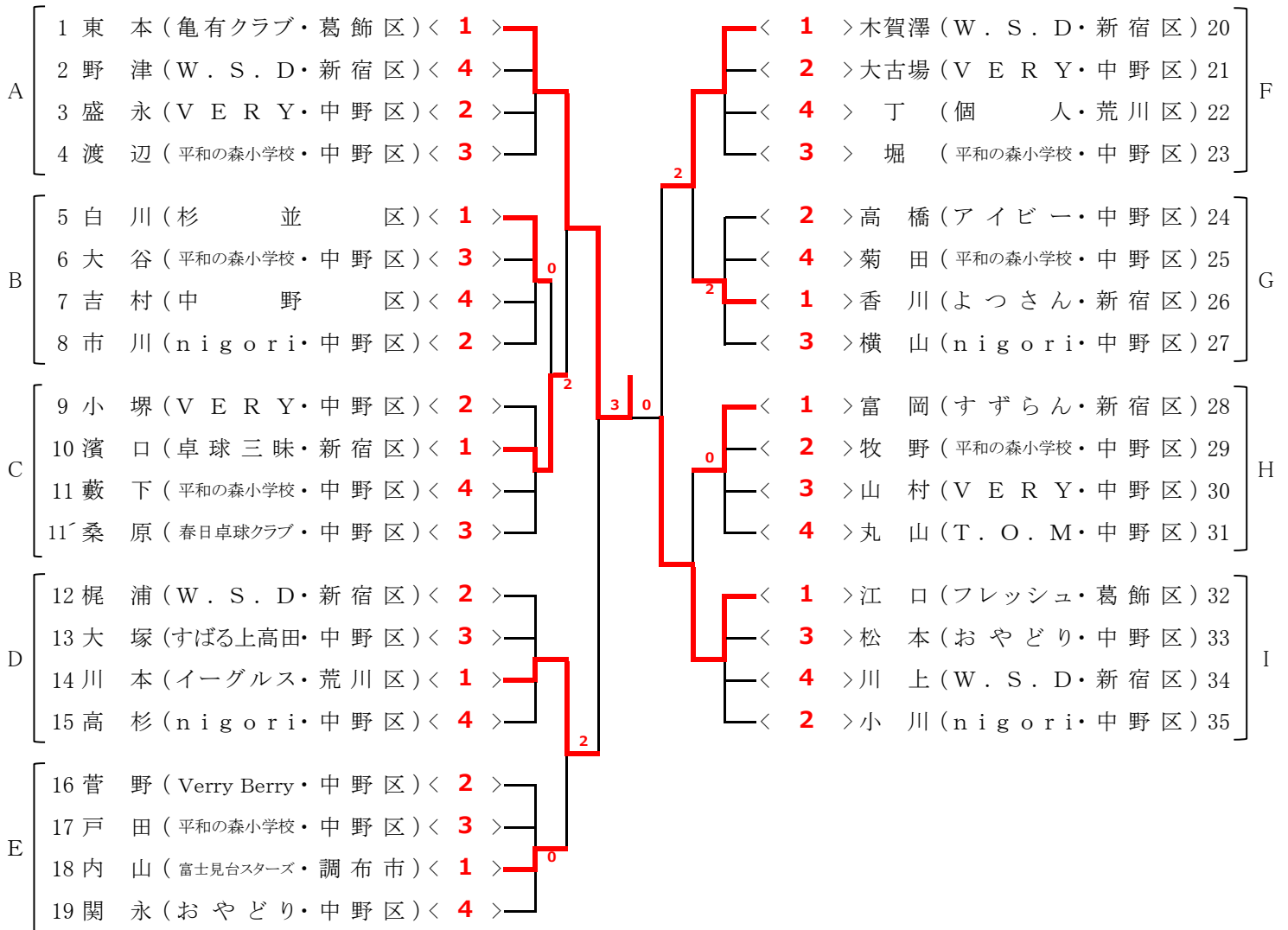

⑩ 女子 50代の部 ( 19~21 コート )

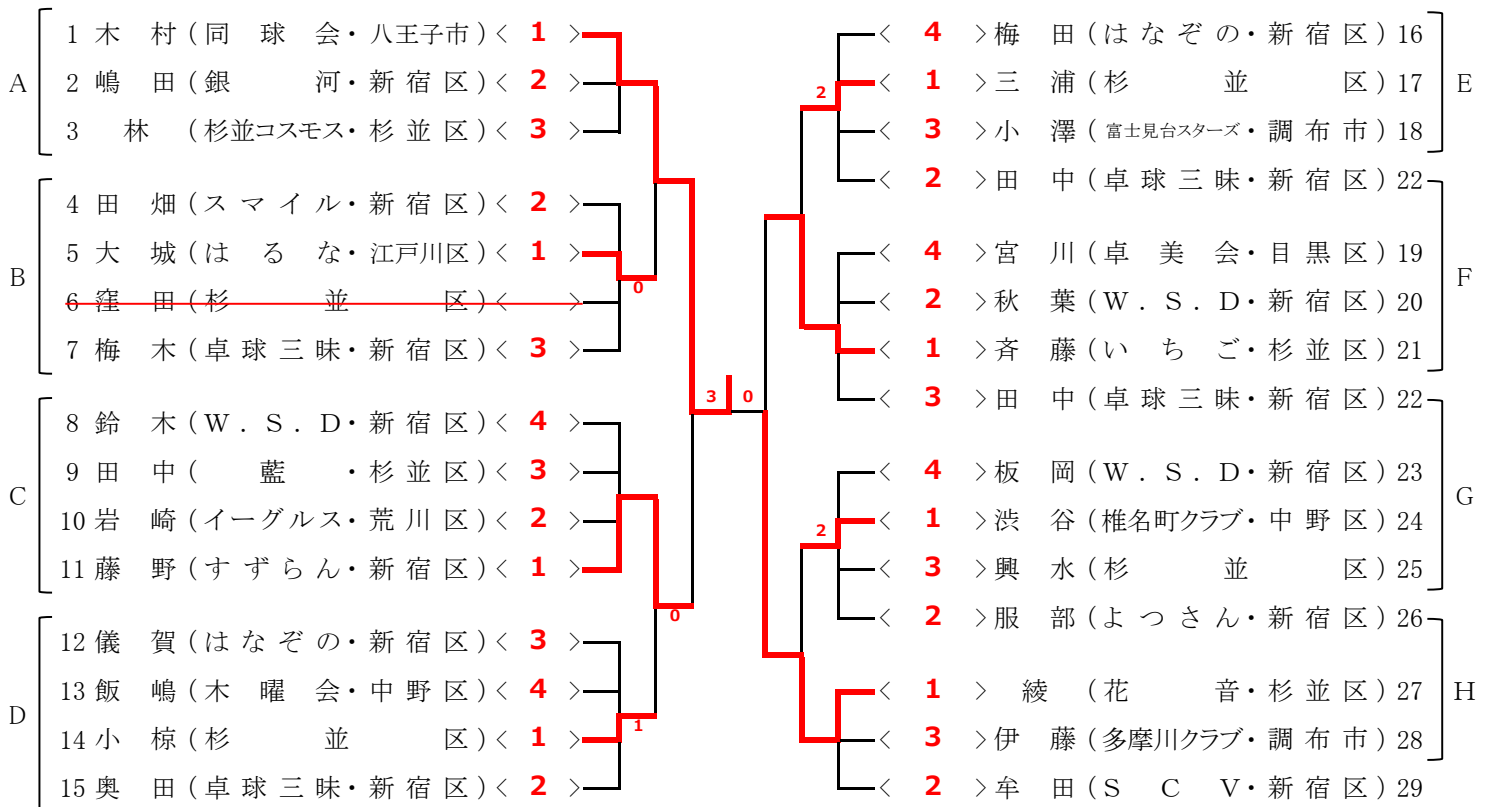

⑪ 女子 60代の部 ( 15~18 コート )

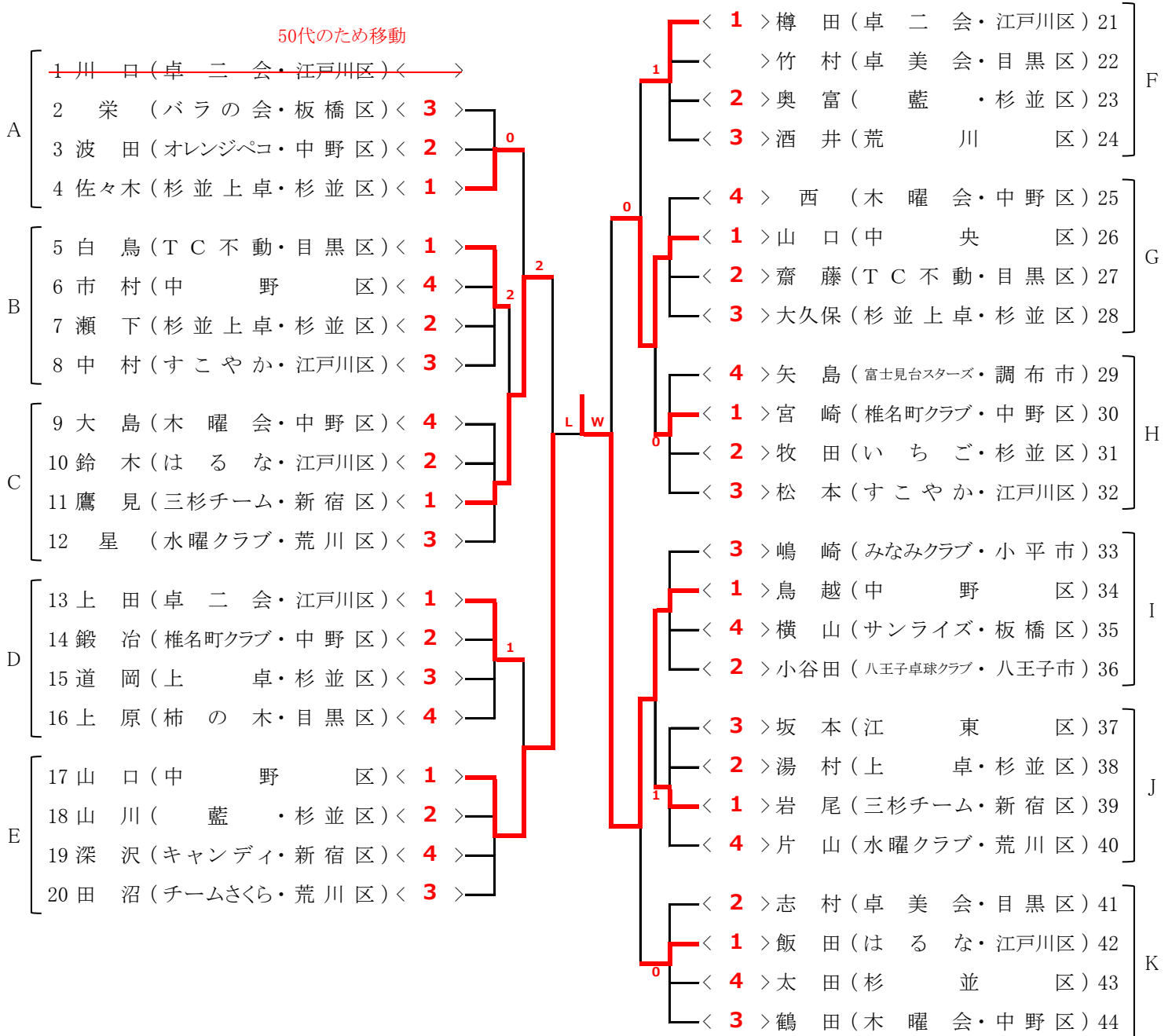

試合順序

3名	① 2-3	② 1-3	③ 1-2
4名	① 2-3	② 1-4	③ 2-4
	④ 1-3	⑤ 3-4	⑥ 1-2

⑬ 男子 一般の部 ダブルス ( 6~7 コート )

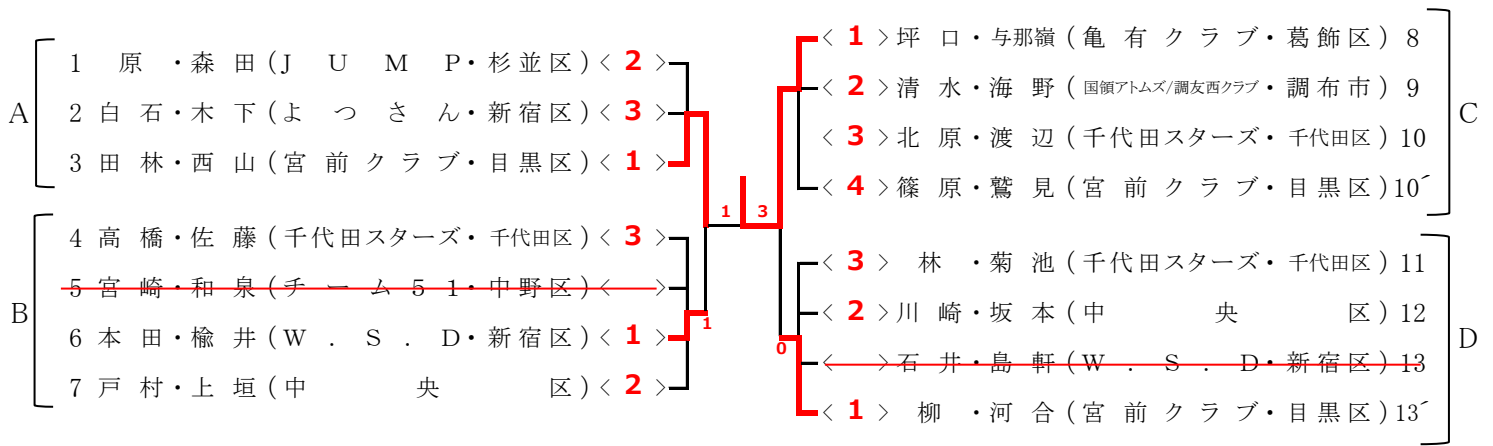

⑭ 男子 120代の部 ダブルス ( 8~9 コート )

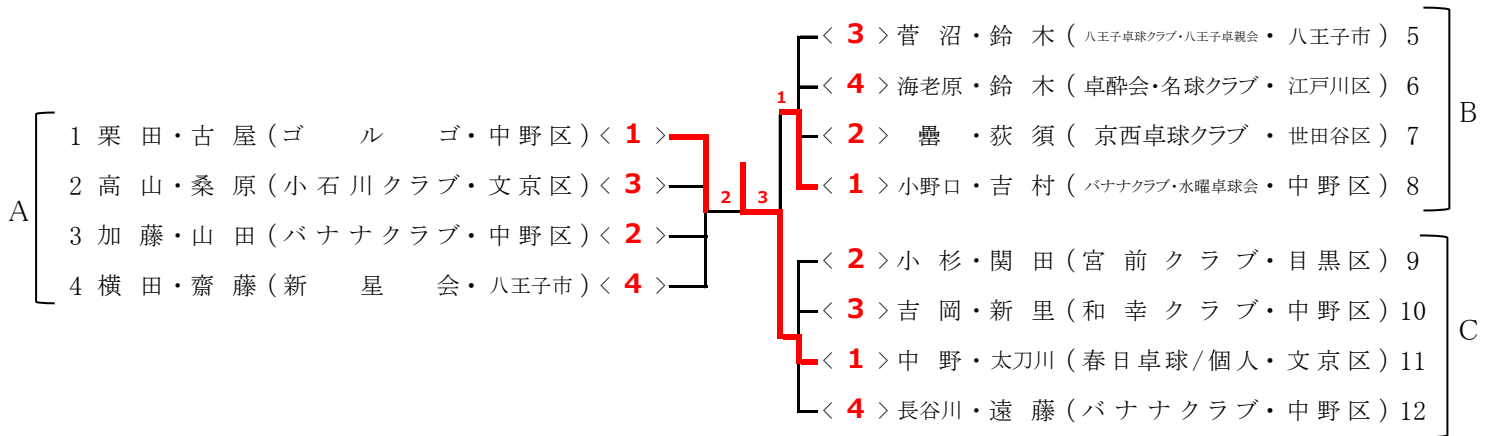

⑮ 女子 一般の部 ダブルス ( 10~16 コート )

A	1 菅野・小堀 ( Verry Berry/VERY・中野区 ) < 1 >	2	2	< 1 > 東本・江口 ( 亀有クラブ/フレッシュ・葛飾区 ) 16	E
	2 濱口・梅木 ( 卓球三昧・新宿区 ) < 2 >			< 2 > 堀・鹿島 ( 平和の森小学校・中野区 ) 17	
	3 菊田・高野 ( 平和の森小学校・中野区 ) < 3 >			< 4 > 奥田・田中 ( 卓球三昧・新宿区 ) 18	
B	4 木賀澤・中山 ( W . S . D・新宿区 ) < 2 >	2	0	< 3 > 横山・小川 ( n i g o r i・中野区 ) 19	F
	5 小谷田・木村 ( 八王子卓球クラブ/同球会・八王子市 ) < 1 >			< 2 > 鈴木・板岡 ( W . S . D・新宿区 ) 20	
	6 渡辺・大谷 ( 平和の森小学校・中野区 ) < 4 >			< 3 > 片山・中島 ( チームたから・中野区 ) 21	
	7 市川・高杉 ( n i g o r i・中野区 ) < 3 >			< 1 > 大古場・山村 ( V E R Y・中野区 ) 22	
C	8 梅田・儀賀 ( はなぞの・新宿区 ) < 2 >	2	1	<del>&lt; &gt; 篠原・鷺見 ( 宮前クラブ・目黒区 ) 23</del>	G
	9 市村・吉村 ( 中野区 ) < 4 >			男子の部へ	
	10 服部・香川 ( よっさん・新宿区 ) < 1 >			< 4 > 松本・黒澤 ( おやどり・中野区 ) 24	
D	11 吉田・松村 ( チームたから・中野区 ) < 3 >	1	0	< 2 > 深澤・深沢 ( キャンディ・新宿区 ) 25	H
	12 斉藤・綾 ( 花音・杉並区 ) < 1 >			< 3 > 牧野・藪下 ( 平和の森小学校・中野区 ) 26	
	13 飯田・大城 ( はるな・江戸川区 ) < 3 >			< 1 > 川本・岩崎 ( イーグルス・荒川区 ) 27	
	14 藤野・富岡 ( すずらん・新宿区 ) < 2 >			< 1 > 高橋・盛永 ( アイビー/VERY・中野区 ) 12	
	15 戸田・佐藤 ( 平和の森小学校・中野区 ) < 4 >			< 3 > 嶋田・田畑 ( 銀河/スマイル・新宿区 ) 13	
				< 2 > 藤原・花形 ( チームたから・中野区 ) 14	

⑯ 女子 120代の部 ダブルス ( 17~24 コート )

A	1 磯貝・牧田 ( いちご・杉並区 ) < 1 >	0	0	< 1 > 岡部・広中 ( レモン・中野区 ) 20	F
	2 白鳥・齋藤 ( T C 不動・目黒区 ) < 4 >			< 2 > 宮崎・酒井 ( チームさくら/荒川区・荒川区 ) 21	
	3 波田・岡田 ( オレンジペコ・中野区 ) < 2 >			< 4 > 藤田・平野 ( すこやか・江戸川区 ) 22	
	4 中村・松本 ( すこやか・江戸川区 ) < 3 >			< 3 > 浜名・中川 ( 卓美会・目黒区 ) 23	
B	5 水上・栄 ( バラの会・板橋区 ) < 4 >	0	0	< 1 > 牟田・嶋崎 ( 来梅クラブ/みなみクラブ・小平市 ) 24	G
	6 浅井・考藤 ( 京西卓球クラブ・世田谷区 ) < 2 >			< 4 > 松田・西 ( 木曜会・中野区 ) 25	
	7 馬場・飯嶋 ( 木曜会・中野区 ) < 3 >			< 3 > 本間・丸本 ( 杉並区 ) 26	
	8 城戸・金光 ( 杉並ラージ・中野区 ) < 1 >			< 2 > 川口・上田 ( 卓二会・江戸川区 ) 27	
C	9 中島・山口 ( 中央区 ) < 3 >	1	3	< 3 > 国司・坂本 ( 江東区 ) 28	H
	10 根岸・市川 ( 桜花卓球クラブ・杉並区 ) < 4 >			< 4 > 松本・関口 ( 木曜会・中野区 ) 29	
	11 渋谷・宮崎 ( 椎名町クラブ・中野区 ) < 1 >			< 2 > 高橋・横山 ( コスモ/サンライズ・板橋区 ) 30	
D	11 大久保・佐々木 ( 杉並上卓・杉並区 ) < 2 >	0	0	< 1 > 鷹見・岩尾 ( 三杉チーム・新宿区 ) 31	I
	12 志村・宮川 ( 卓美会・目黒区 ) < 3 >			< 3 > 太田・鈴木 ( はるな・江戸川区 ) 32	
	13 小野寺・大島 ( 木曜会・中野区 ) < 4 >			< 2 > 加藤・上原 ( 卓美会/柿の木・目黒区 ) 33	
	14 樽田・古川 ( 卓二会・江戸川区 ) < 1 >			< 4 > 太田・森山 ( 調布のがわ・調布市 ) 34	
	15 川島・田村 ( アイビー・中野区 ) < 2 >			< 1 > 鍛冶・比江島 ( 椎名町クラブ・中野区 ) 35	
E	16 井口・田沼 ( チームさくら・荒川区 ) < 4 >	2	2	< 1 > 山口・鳥越 ( 中野区 ) 36	J
	17 由比・日名子 ( 野ばら・中野区 ) < 3 >			< 4 > 本多・瀬下 ( 杉並上卓・杉並区 ) 37	
	18 水野・松崎 ( あざみ/卓球センター・江戸川区 ) < 2 >			< 2 > 生嶋・清野 ( 白鷗・中野区 ) 38	
	19 湯村・道岡 ( 上卓・杉並区 ) < 1 >			< 3 > 星・片山 ( 水曜クラブ・荒川区 ) 39	